

Versetzen und Ausbetonieren von Geilinger-Stützen® mit Kopf- und Fussplatte (Kopfplatte bündig)

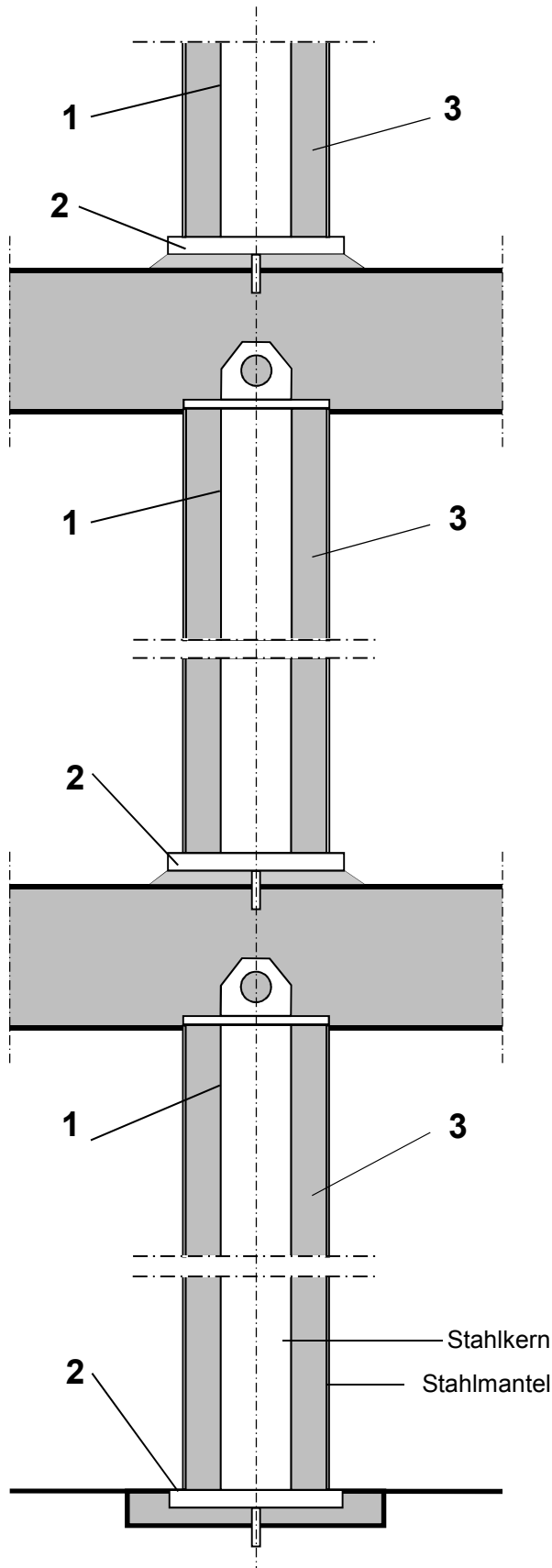

1. Stütze

Versetzen, Richten und Fixieren

a) Nach Erstellen der Deckenschalung,
durch Verkeilen

oder

b) Gleichzeitig mit den Wänden, mittels
Richtstütze (Halterung bauseits)

2. Stützenfuss

Vergiessen mit druckfestem, schwind-
freiem Mörtel.

(Mit oder ohne Aussparung, evtl. mit
Dorn unter der Stahlplatte)

3. Stützenbeton

i.d.R. C25/30 bis C50/60 mit Grösstkorn
16 mm, Einbringen durch Betonierlöcher
in der Kopfplatte und Verdichten vor dem
Verlegen der Deckenarmierung.

info@spannverbund.ch
www.spannverbund.ch

Telefon +41-44-862 52 00
Fax +41-44-862 52 05

Feldstrasse 66, Postfach
CH-8180 Bülach